

『理科ライセンスカード』

7 「かいぼうけんび鏡」

【よくできる（自信がある） ，練習が必要（不安である） 】

No	評 価 内 容	達成
1	日光が直接当たらない，明るいところに置いているか。	
2	反射鏡の向きを変え，見やすい明るさにしているか。	
3	観察するものを，ステージの中央に置いているか。	
4	真横から見ながら調節ねじを回して，レンズを観察するものに近づけているか。	
5	調節ねじを少しずつ回して，レンズを観察するものから遠ざけていき，はっきり見えるところでとめているか。	

第 号

名 前

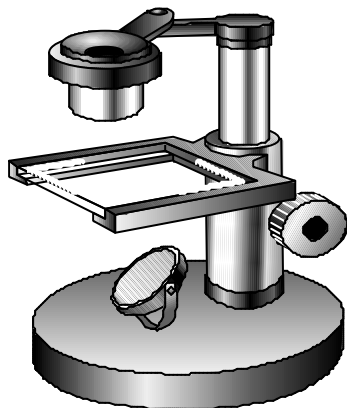

あなたは，かいぼうけんび鏡の正しい使い方を身に付けています。

よって，「かいぼうけんび鏡博士」として認めます。

年 月 日

たん任